

SLKB

Saarbrücker Luftkanalbau

Produktinfo



Materialschleusen und Materialdurchreichen



*Doppelwandkonstruktionen aus V2A,
innen und außen vollkommen glatt,
Türen mit großen Sichtflächen,
leicht zu reinigen und desinfektionsfest.*

Materialdurchreiche in Standardausführung

Die Materialdurchreiche ist für den Einsatz in Pharmaproduktionen und Reinräumen unter hohem Qualitätsstandard konzipiert. Sie besteht aus einer Doppelwandkonstruktion und beidseitig aufgesetzten Türelementen aus voll verschweißtem Rechteckhohlprofil 50/30/1,50 mm mit Dichtung, Beschlägen und mechanischer Verriegelung.

Die Türbänder sind dreidimensional einstellbar. Die Türen können wahlweise mit Links- oder Rechtsanschlag gefertigt werden. Alle Materialien sind aus Edelstahl 1.4301, geschliffen, Korn 320.

Die Innenkammer ist vollkommen glatt. Alle Ecken und Kanten sind entgratet, verschweißt und verschliffen. Die Türen sind mit Doppelglasscheiben (2 x 4 mm Climalit Standard) versehen. Außen ist die Materialdurchreiche vollkommen glatt. Alle Ecken und Kanten sind entgratet, verschweißt und verschliffen.

Die Materialdurchreiche kann in eine Reinraumwand frei und einzeln eingebaut werden.

Technische Daten:

Typ MD 600: Abmaße Innenkammer: B 600 x H 600 x L 600 mm
Abmaße Außenkammer: B 850 x H 850 x L 680 mm

Typ MD 800: Abmaße Innenkammer: B 800 x H 800 x L 800 mm
Abmaße Außenkammer: B 1050 x H 1050 x L 880 mm

Typ MD 1000: Abmaße Innenkammer: B 1000 x H 1000 x L 1000 mm
Abmaße Außenkammer: B 1250 x H 1500 x L 1080 mm

Sondergrößen auf Anfrage.

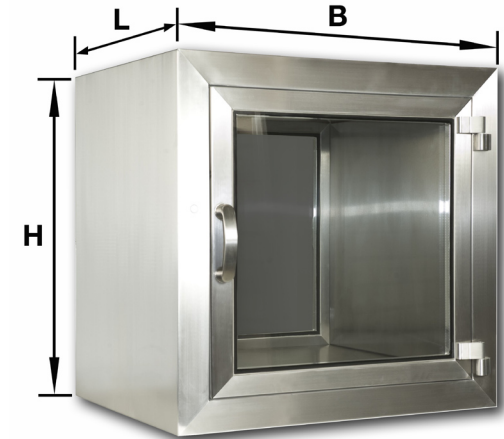

Materialschleuse passiv

Die Materialschleuse ist für den Einsatz in Pharmaproduktionen und Reinräumen unter hohem Qualitätsstandard konzipiert. Sie besteht aus einer Doppelwandkonstruktion und beidseitig bündig mit dem Korpus eingesetzten Türelementen aus voll verschweißtem Rechteckhohlprofil 50/30/1,50 mm mit Dichtung, Beschlägen und elektrischer Verriegelung. Die Türbänder sind dreidimensional einstellbar. Die Türen können wahlweise mit Links- oder Rechtsanschlag gefertigt werden.

Alle Materialien sind aus Edelstahl 1.4301, geschliffen, Korn 320. Die Innenkammer ist vollkommen glatt. Alle Ecken und Kanten sind entgratet, verschweißt und verschliffen.

Die Türen sind mit Doppelglasscheiben (2 x 4 mm Climalit Standard) versehen. Außen ist die Materialschleuse vollkommen glatt. Alle Ecken und Kanten sind entgratet, verschweißt und verschliffen.

Die Materialschleuse kann in eine Reinraumwand frei und einzeln eingebaut werden. Die Türverriegelung und die Ampelsteuerung sind im Wandzwischenbereich integriert.

Technische Daten:

*Typ MSP 600: Abmaße Innenkammer: B 600 x H 600 x L 600 mm
Abmaße Außenkammer: B 850 x H 850 x L 680 mm*

*Typ MSP 800: Abmaße Innenkammer: B 800 x H 800 x L 800 mm
Abmaße Außenkammer: B 1050 x H 1050 x L 880 mm*

*Typ MSP 1000: Abmaße Innenkammer: B 1000 x H 1000 x L 1000 mm
Abmaße Außenkammer: B 1250 x H 1500 x L 1080 mm*

Sondergrößen auf Anfrage.

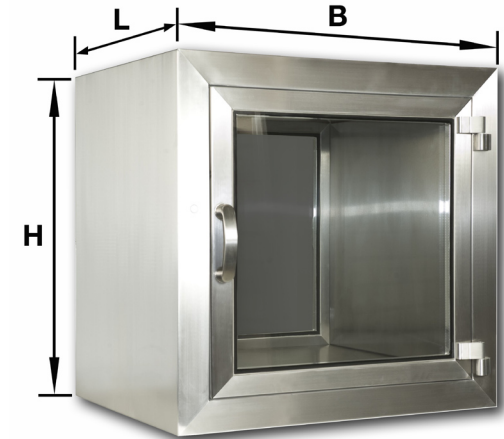

Materialschleuse aktiv

Die Materialschleuse ist für den Einsatz in Pharmaproduktionen und Reinräumen unter hohem Qualitätsstandard konzipiert. Sie besteht aus einer Doppelwandkonstruktion und beidseitig bündig mit dem Korpus eingesetzten Türelementen aus voll verschweißtem Rechteckhohlprofil 50/30/1,50 mm mit Dichtung, Beschlägen und elektrischer Verriegelung. Die Türbänder sind dreidimensional einstellbar. Die Türen können wahlweise mit Links- oder Rechtsanschlag gefertigt werden.

Alle Materialien sind aus Edelstahl 1.4301, geschliffen, Korn 320. Die Innenkammer ist vollkommen glatt. Alle Ecken und Kanten sind entgratet, verschweißt und verschliffen. Die Türen sind mit Doppelglasscheiben (2 x 4 mm Climalit Standard) versehen. Außen ist die Materialschleuse vollkommen glatt. Alle Ecken und Kanten sind entgratet, verschweißt und verschliffen. Die Materialschleuse kann in eine Reinraumwand frei und einzeln eingebaut werden.

Die Türverriegelung und die Ampelsteuerung sind im Wandzwischenbereich integriert. Der Zuluftauslass ist direkt mit der Innenkammer verbunden und hat neben einem Hepa Filter H14 auch ein Abdeckgitter aus Lochblech mit einem freien Querschnitt von 35,43%. Die eingeblasene Luft wird über einen Türunterschnitt zur unreinen Seite hinausgeleitet. Die Mengenregulierung der Zuluft erfolgt über extern eingebaute Klappen.

Technische Daten:

*Typ MSA 600: Abmaße Innenkammer: B 600 x H 600 x L 600 mm
Abmaße Außenkammer: B 850 x H 850 x L 680 mm*

*Typ MSA 800: Abmaße Innenkammer: B 800 x H 800 x L 800 mm
Abmaße Außenkammer: B 1050 x H 1050 x L 880 mm*

*Typ MSA 1000: Abmaße Innenkammer: B 1000 x H 1000 x L 1000 mm
Abmaße Außenkammer: B 1250 x H 1500 x L 1080 mm*

Sondergrößen auf Anfrage.

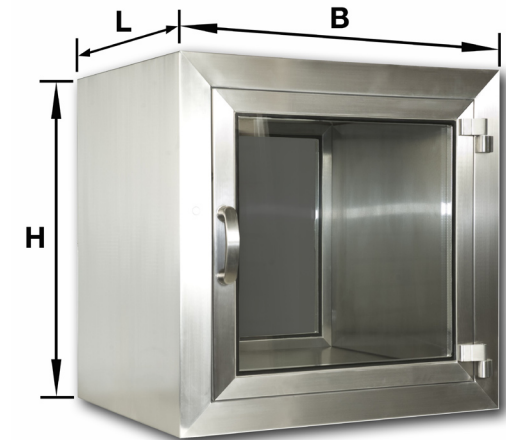

Optionen

Abluftanschluß oben

Abluftstutzen zum Anschluß an bauseitige Abluftführung, Anschlußdurchmesser DN 100 mm.

Abluftanschluß unten

Abluftstutzen zum Anschluß an bauseitige Abluftführung, Anschlußdurchmesser DN 100 mm.

Überström- Schlitzschieber

Die Abluftführung erfolgt über den Türunterschnitt zur unreinen Seite hin. Mit dem Schlitzschieber kann der Luftvolumenstrom manuell eingestellt werden.

Fachböden

Fachböden können in massiver Bauweise oder als Roste mit Rostaufnehmer geliefert werden.

Zuluftversorgung über Filter- Fan- Unit

mit Umluftfilterkasten als Vorfilter.

Unterbau- Wandkonsole

Schräggesehne U-Konsole aus Edelstahlblech 2,00 mm dick.

Unterschrank offen

Außenmaße passend zur Materialschleuse/-durchreiche mit einem Fachboden, als Zwischenablage nutzbar. Alternativ sind Flügeltüren erhältlich.

Einbaublenden für Reinraumwand

Umlaufende Sichtblenden mit 50 mm Breite.

automatische Druckregelung

Akustische Türmeldung

Digitale Anzeige der Verriegelungszeit

Türen bevorzugt offen

Weiterleitung Türstand mittels potentialfreier Relaiskontakte an GLT möglich.

Timer für Erholzeiten

Größentabelle Materialdurchreichen/-schleusen

Kennzeichnung	Bezeichnung	MD/MSP/ MSA 600	MD/MSP/ MSA 800	MD/MSP/ MSA 1000
A	Gesamtbreite/ Gesamthöhe mm	850	1050	1250
B	Türrahmenbreite/ Türrahmenhöhe mm	658	858	1058
C	Türbreite/ Türhöhe mm	650	850	1050
D	Fensteröffnung Höhe/Breite mm	542	742	942
E	Innenmaße Höhe/Breite/Tiefe mm	600	800	1000
F	Einbautiefe mm	680	880	1080

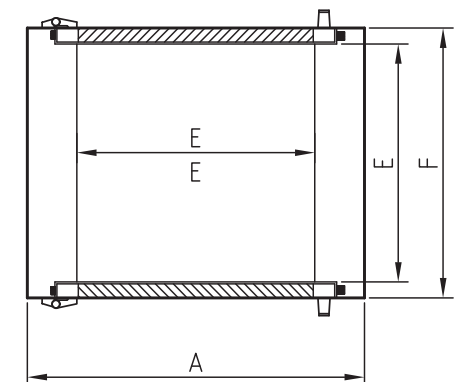
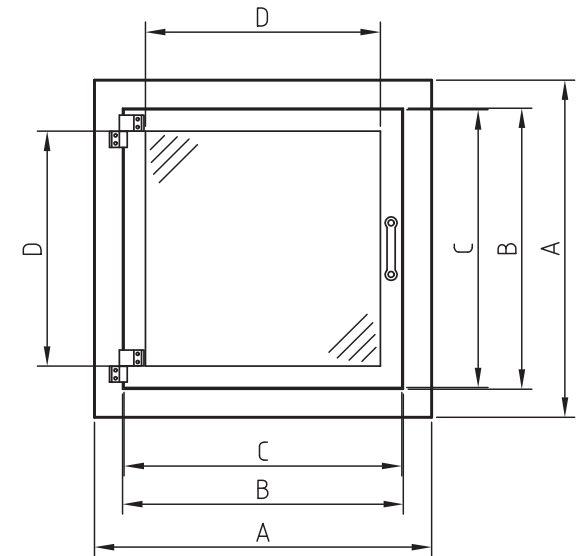

Was zeichnet uns aus?

- **Fertigung aus Erfahrung - mit neuester Technologie**

Mit viel Liebe zum Detail beschäftigen wir uns seit über 35 Jahren mit dem Feinblechbau und der Fertigung von Sonderkonstruktionen und haben in dieser Zeit Erfahrung gesammelt, die auch Sie nutzen können.

- **Umwelt- und Kostenbewusstsein**

Wir legen großen Wert auf die Langlebigkeit unserer Produkte - auch bei hoher Beanspruchung. Durch die eingesetzten Rohstoffe sind unsere Produkte vollständig recycelbar und damit Teil eines geschlossenen, wirtschaftlichen Kreislaufes.

- **Kundengerechte Lösungen**

Stets orientiert an den Bedürfnissen unserer Kunden haben wir unser Leistungsspektrum entsprechend erweitert und weiterentwickelt.

- **Breit gefächerte Stärken**

- individuelle Problemlösungen
- hohes Qualitätsbewußtsein
- kurzfristiger Lieferservice
- absolute Termintreue
- kompetentes und motiviertes Mitarbeiterteam

Wir sind für Sie da

Saarbrücker Luftkanalbau GmbH
Von-der-Heydt-Straße 21
66115 Saarbrücken

Telefon +49 681 / 72000
Telefax +49 681 / 72078
E-Mail info@slkb.de



Mehr Informationen unter
www.slkb.de